



Штангенциркули стальные

Лучшие инструменты для измерения
наружных и внутренних линейных размеров,
глубин отверстий и пазов.

- Высокая точность измерительного полотна
соответствует ГОСТ 166-89
- Изготовлены из закаленной стали



ШЦ-1-150



ШЦ-1-200



ШЦ-1-250



ШЦ-1-300

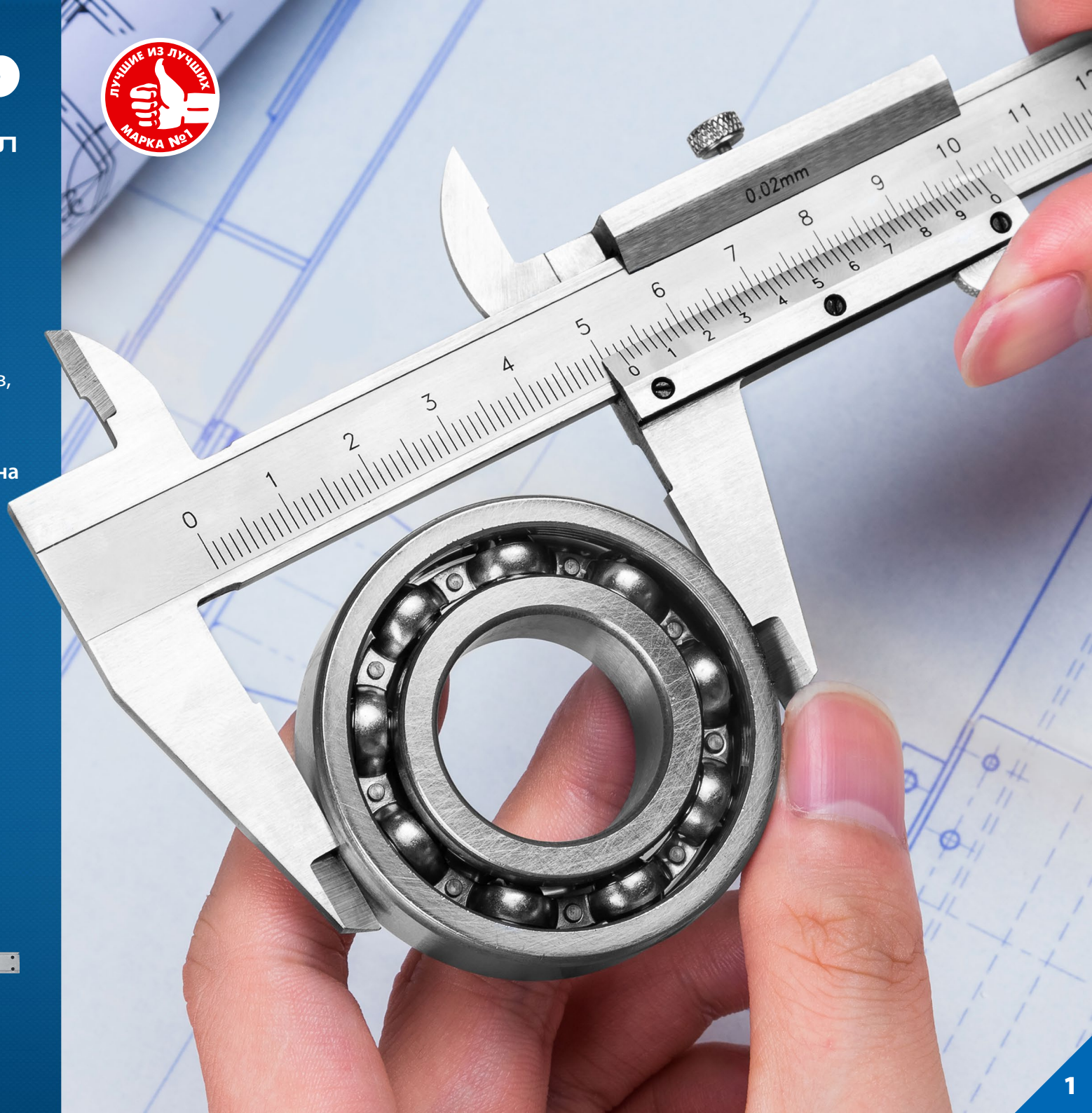

Штангенциркули стальные



ЗУБР
ПРОФЕССИОНАЛ



0.02
Точность,
мм/м

**Непревзойденная
точность
измерений**

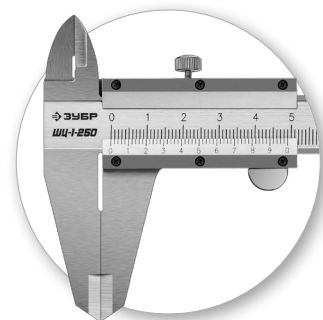

Максимальный срок службы:
изготовлены из закаленной стали

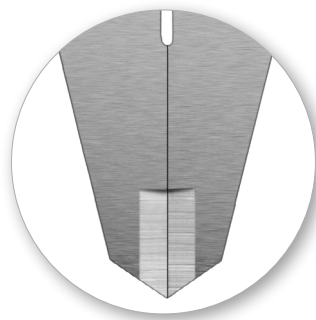

**Возможность
расчерчивания кончиками**



**Измерение внутренних
и наружных размеров**

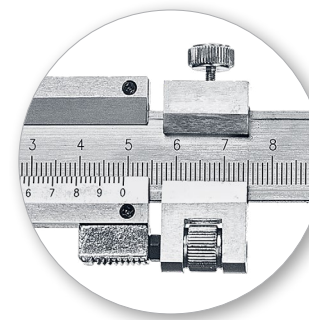

**Устройство для точной
установки**
(для арт. 34514-300)

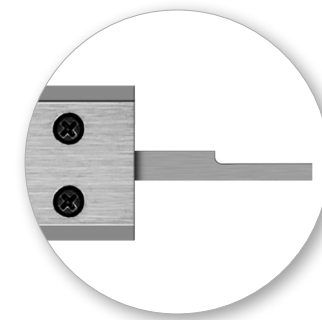

**Встроенный
глубиномер**

Модель	Длина, мм	Точность, мм/м	Масса, г	Артикул
ШЦ-1-150	150	0.02	320	34514-150
ШЦ-1-200	200		348	34514-200
ШЦ-1-250	250		410	34514-250
ШЦ-1-300	300		700	34514-300



Тип упаковки: кейс

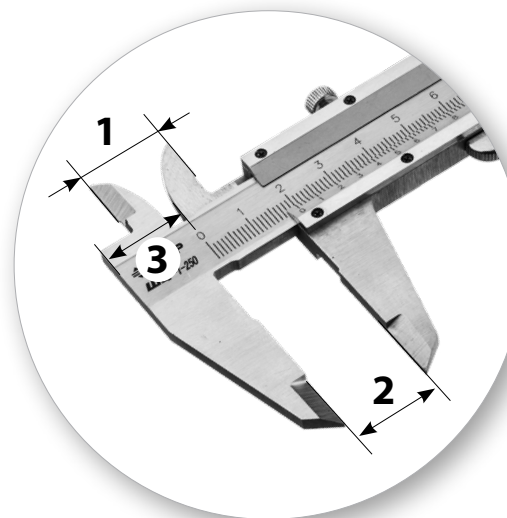
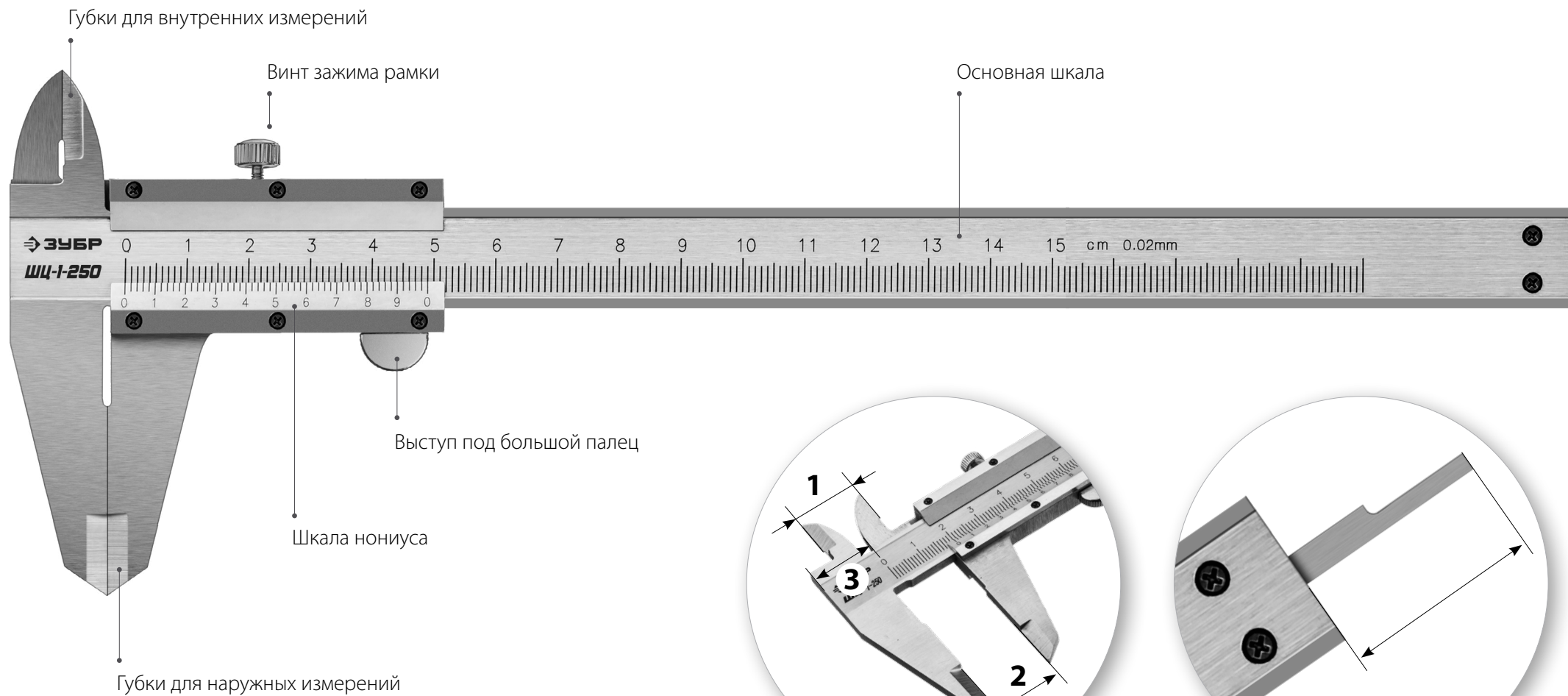

Измерительные поверхности:

1. Для внутренних измерений
2. Для наружных измерений
3. Для измерения выступов

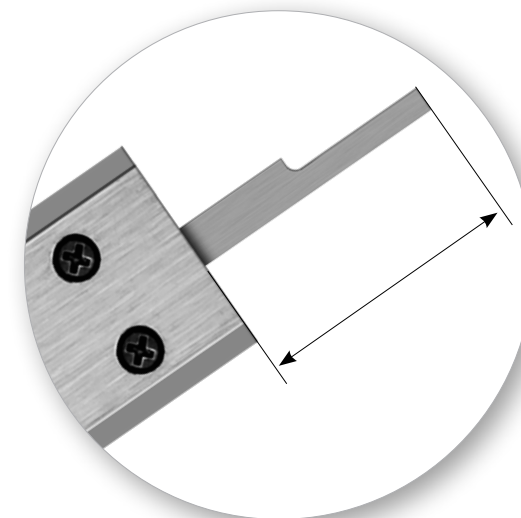

**Линейка для измерения глубины
(глубиномер)**